

AVF 124 : Servomoteur de vanne avec rappel par ressort

Votre atout en matière d'efficacité énergétique

Désactivation électrique pour économiser de l'énergie

Caractéristiques

- Actionnement des vannes 2 voies à filetage intérieur et des vannes 3 voies de la série VUN/BUN, VUD/BUD et VUE/BUE DN 15 à DN 50. Pour régulateurs avec sortie de commutation (commande à 3 points)
- Le ressort de rappel se remet en position de fin de course en cas de coupure de la tension d'alimentation ou lorsqu'un régulateur est déclenché
- Moteur pas à pas avec électronique de commande et déconnexion par détection de force
- Train d'engrenages exempt de maintenance
- Signalisation par voyant LED
- Commutateur de codage pour basculer le temps de marche
- Raccordements électriques (max. 1,5 mm²) équipés de bornes à vis
- Insertion du câble M20 x 1,5
- Montage debout, de la verticale à l'horizontale, non suspendu

Caractéristiques techniques

Alimentation électrique	
Tension d'alimentation	230 V~, ±15 %, 50...60 Hz
Puissance absorbée	4 W, 7,6 VA
Valeurs caractéristiques	
Temps de course du servomoteur	60/120 s
Temps de course du ressort	18 s ±10
Poussée	500 N
Course du servomoteur	0...8 mm
Temps de réponse	200 ms
Conditions ambiantes	
Température ambiante adm.	5...60 °C
Température du fluide	100 °C max.
Humidité ambiante adm.	< 95 % HR sans condensation
Structure constructive	
Poids	2,4 kg
Boîtier	Partie inférieure noire, couvercle transparent
Matériau du boîtier	Plastique difficilement inflammable
Matériel de montage pour le corps d'engrenage et l'étrier de fixation	Zinc moulé sous pression
Normes, directives	
Indice de protection ¹⁾	IP 54 (EN 60529)
Classe de protection	II (IEC 60730)
Directive CEM 2004/108/CE	EN 61000-6-1, EN 61000-6-2 EN 61000-6-3, EN 61000-6-4
Directive basse tension 2006/95/CE	EN 60730-1, EN 60730-2-14
Catégories de surtension	III
Degré de pollution	3
Logiciel	A (EN 60730)
Mode d'action	Type 1 AA (200ms, EN 60730)

Aperçu des types

Type	Fonction de rappel
AVF124F130	Tige du servomoteur rentrée
AVF124F230	Tige du servomoteur sortie

¹⁾ Indice de protection IP 54 uniquement avec presse-étoupe

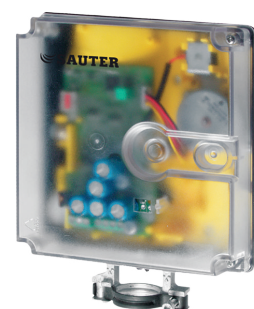

AVF124F130



AVF124F130



AVF124F230



💡 AVF124F130 : vanne fermée au repos (NC) avec : VUD, BUD, VUE, BUE, VUN, BUN

💡 AVF124F230 : vanne ouverte au repos (NO) avec : VUD, BUD, VUE, BUE, VUN, BUN

Accessoires

Type	Description
0370881001	Contact auxiliaire inverseur simple
0370882001	Contact auxiliaire inverseur simple, combiné à un potentiomètre 2000 Ω, 1 W ; 24 V
0370882006	Contact auxiliaire inverseur simple, combiné à un potentiomètre 1000 Ω contact auxiliaire inverseur, 1 W ; 24 V
0370883001	Potentiomètre 2000 Ω, 1 W ; 24 V
0370883006	Potentiomètre 1000 Ω, 1 W ; 24 V
0372249001	Pièce intermédiaire nécessaire pour température de fluide >100 °C (recommandée pour des températures de <10 °C)
0372460001	Passe-câble à vis (plastique M20 x 1,5) incluant contre-écrou et joint

💡 Contact auxiliaire inverseur : réglable en continu, charge admissible 2(1) A, 12...250 V~, charge min. 250 mA, 12 V~

Description du fonctionnement

En cas de redémarrage de l'appareil ou en cas de démarrage après le déclenchement du retour, il y a un temps d'attente de 45 s avant la mise à disposition de la fonction de retour.

La mise sous tension via les bornes 1-2a ou 1-2b permet de commander l'appareil de réglage à actionner dans la position souhaitée grâce à la tige d'accouplement. La tige d'accouplement sort ou la vanne s'ouvre lorsque le servomoteur est mis sous tension via les bornes 1 et 2a, et rentre lorsque le circuit électrique est fermé via les bornes 1 et 2b. Dans les positions de fin de course (butée dans la vanne ou atteinte de la course maximale) ou en cas de surcharge, la coupure électronique du moteur est déclenchée (pas d'interrupteur de fin de course).

Modification de la direction de la course par permutation des raccordements.

En cas de coupure ou d'absence de tension d'alimentation ou en cas de déclenchement du contact de contrôle à la borne 21, l'électro-aimant libère le train d'engrenages et le ressort précontraint déplace le servomoteur dans une position de fin de course en fonction du modèle. La fonction de retour est freinée en fonction de la vitesse afin d'éviter tout coup de bélier dans le câble de raccordement.

Le voyant LED vert brille tant qu'une impulsion de fonctionnement est raccordée à la borne 2a ou 2b. Lorsque les butées sont atteintes, le voyant clignote à intervalle de 2,5 s env.

Le voyant LED jaune brille en permanence en mode de fonctionnement normal, et s'éteint une fois que la fonction de retour a été déclenchée (borne 21 hors tension). Si la borne 21 est remise sous tension, le voyant jaune clignote pendant env. 40 s. Pendant ce laps de temps, il n'est pas possible de désactiver la fonction de retour afin de garantir que le servomoteur atteigne la position de fin de course.

Utilisation conforme

Ce produit est conçu uniquement pour l'emploi prévu par le fabricant, décrit à la section « Description du fonctionnement ».

Le respect de toutes les instructions correspondantes du produit en fait également partie. Les modifications ou transformations ne sont pas autorisées.

Commutateur de codage

	S1	S2
120 s	ARRÊT	MARCHE
120 s	MARCHE	MARCHE
60 s	MARCHE	ARRÊT
60 s	ARRÊT	ARRÊT
Symbole	MARCHE	MARCHE

Voyant LED : Fonctionnement

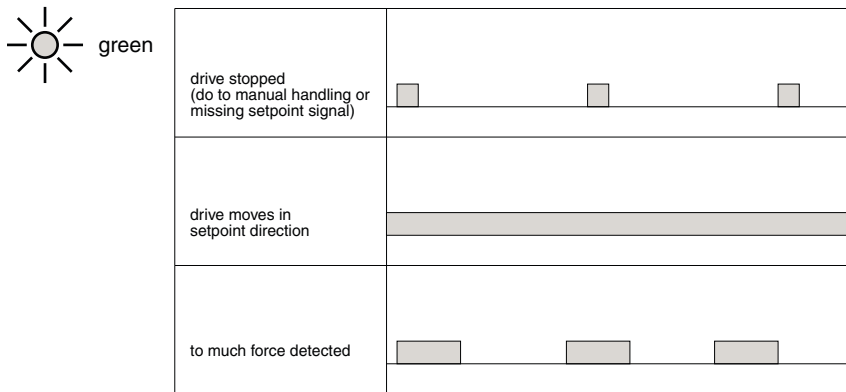

Voyant LED : Fonction de sécurité

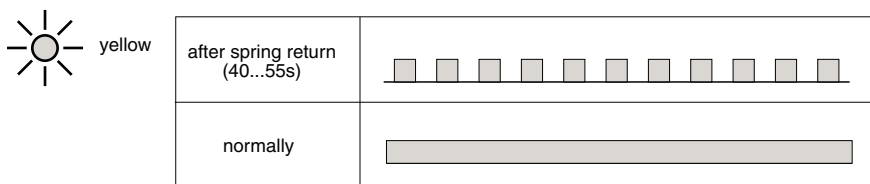

Remarques concernant l'étude du projet et le montage

Veillez à ce que des substances telles que condensat ou gouttes d'eau ne pénètrent pas dans le servomoteur le long de la tige de la vanne.

Le montage du servomoteur/de la vanne est effectué en enfichant et en serrant à fond les vis, sans autre ajustage. État à la livraison en position ouverte ou en position centrale. Pour la version « ouvert au repos », il faut retirer la pièce d'écartement si la vanne est montée.

Le concept de moteur pas à pas et d'électronique garantit le fonctionnement en parallèle de plusieurs servomoteurs. L'équipement maximal en accessoires est un indicateur de position et 1 accessoire supplémentaire au choix : contact auxiliaire, potentiomètre ou la combinaison des deux.

Montage en extérieur

Si les appareils doivent être montés en dehors du bâtiment, nous recommandons de les protéger en outre contre les intempéries.

Schéma de raccordement

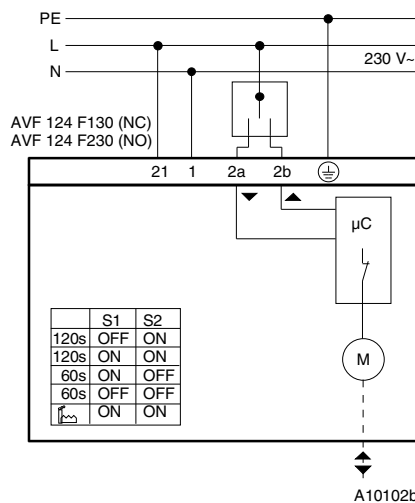

NC = fermé sans énergie auxiliaire (normally closed)
 NO = ouvert sans énergie auxiliaire (normally open)

Accessoires

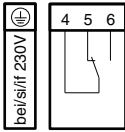
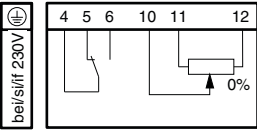
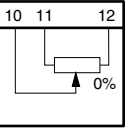
<p>370881</p> 	<p>370882</p> 	<p>370883</p> 
---	---	---

Plan d'encombrement

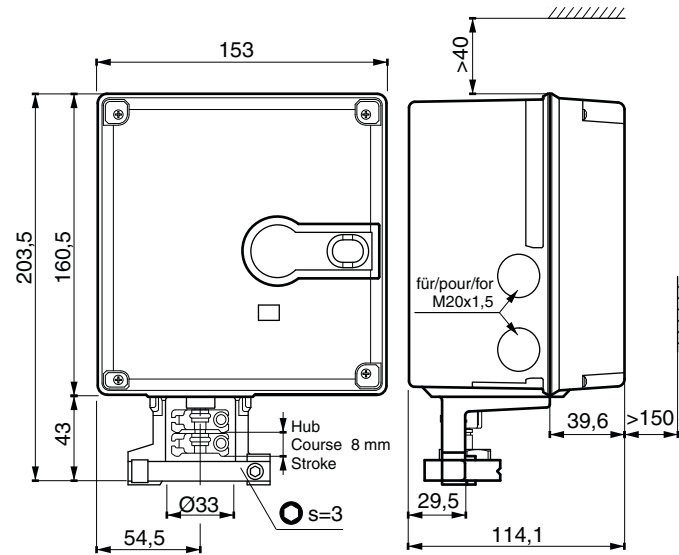

Accessoires

0372249 001

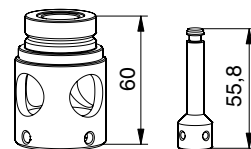

0372249 002

